

VK26SMX  
VK26SMXSL

# 中径木用 リングバーカー

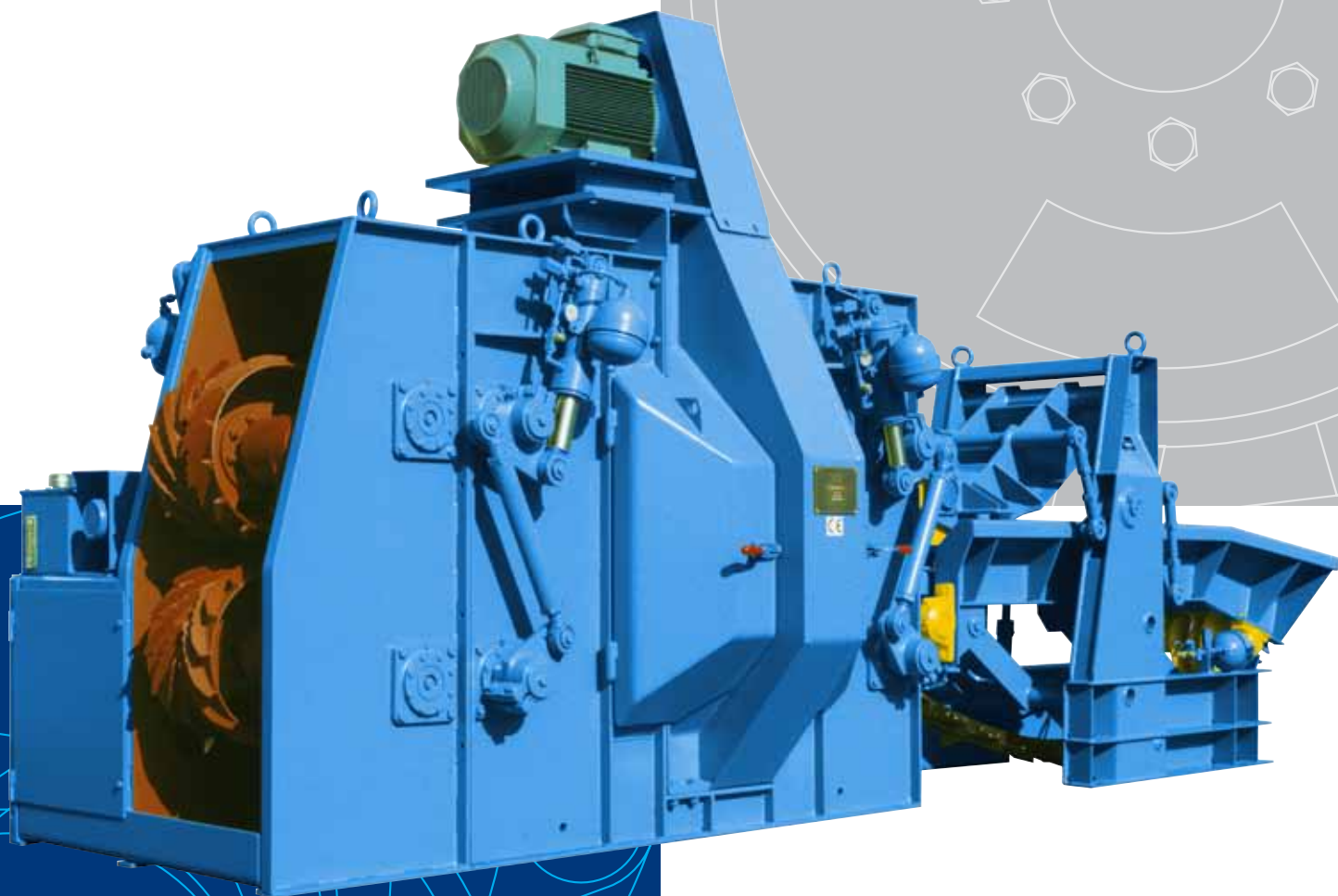

## VK26SMX



バーカースペシャリスト

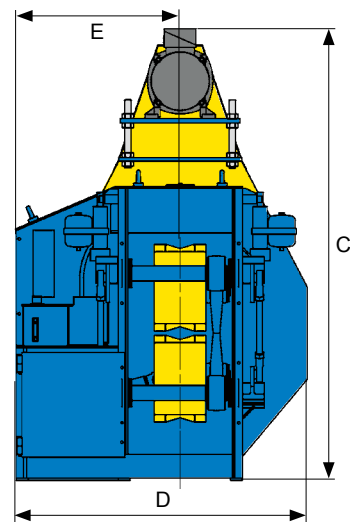
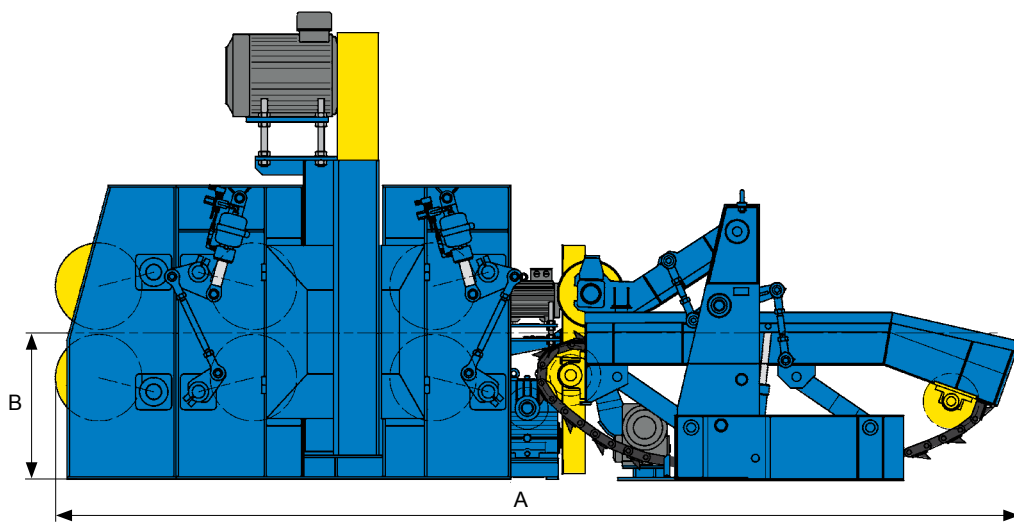

### 中径木用リングパーカー

- 小径木から中径木までをターゲットとしたパーカーです。
- 自動センタリング方式を採用したインフィードコンベアを標準装備しています。
- 自動制御による無人運転が可能です。

### 油圧による刃圧調整システム

- 古くから採用されている油圧による刃圧調整方法です。専用油圧ポンプを使い、ゴムスプリングの収縮度合により刃圧を設定します。
- 刃物アームはローター外側に装備されています。刃物アームの形状は、容易にそしてスムーズに開閉するようデザインされています。
- 刃物アームは鍛鋼で製造され、アーム先端には交換可能な替刃式刃物を取付けます。
- ローター内はシンプル構造で、メンテナンスが容易です。

### 自動センタリング式インフィードコンベア

- スムーズに原木を投入するため、インフィードコンベアは自動的に垂直及び水平方向に原木をセンタリングします。原木のダメージを最小限に抑えることができます。
- インフィードコンベアには油圧式プレオープニングシステムを採用しています。確実にそしてスムーズな小径木の投入が可能です。

### 替刃式リブ(ファイバーマックス)採用の送材ローラー

- 替刃式リブは3種類あり、使用環境に合わせて使い分けれます。:フラットタイプ、シャープタイプ、スパイクタイプ
- 従来のステライト修繕作業が無くなり、簡単に取付けメンテナンスが可能です。
- 原木への損傷を最低限に抑えます。
- スパイクタイプを使うと、凍結材を挽いた時のスリップを防止できます。

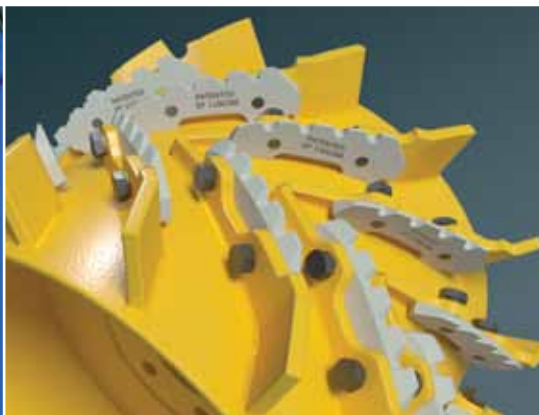

### 機械仕様

		VK26SMX	VK26SMXSL
A	mm	6 480	7 090
B	mm	985	985
C	mm	3 130	3 130
D	mm	1 950	1 950
E	mm	1 100	1 100
原木剥皮径	mm	100 - 620	100 - 620
原木最小長	m	2,2	1,7
重量	kg	12 900	15 000

機械製品開発に伴い、機械仕様が変更になることがあります。

Valon Kone 日本総代理店



### 油圧制御式送材ローラー

- 各ベア毎に送材ローラーの圧力を設定することができます。アキュムレーターが各ローラーベアに装備されており、専用ポンプを使い原木径に合わせて圧力を調整します。
- シンプル構造でメンテナンスを容易にします。



Valon Kone AB  
Bollnäs, Sweden

VKS Pte Ltd  
Singapore

VK North America Inc.  
Spokane, WA, USA

OOO Valon Kone  
Saint-Petersburg, Russia

Valon Kone Oy  
P.O. Box 29, FI-08101 Lohja, Finland  
Phone +358 19 36 061  
Fax +358 19 382 729  
info@valonkone.com  
www.valonkone.com